

横浜市型接続雨水ます(タイプ7)

タイプ7(φ450)

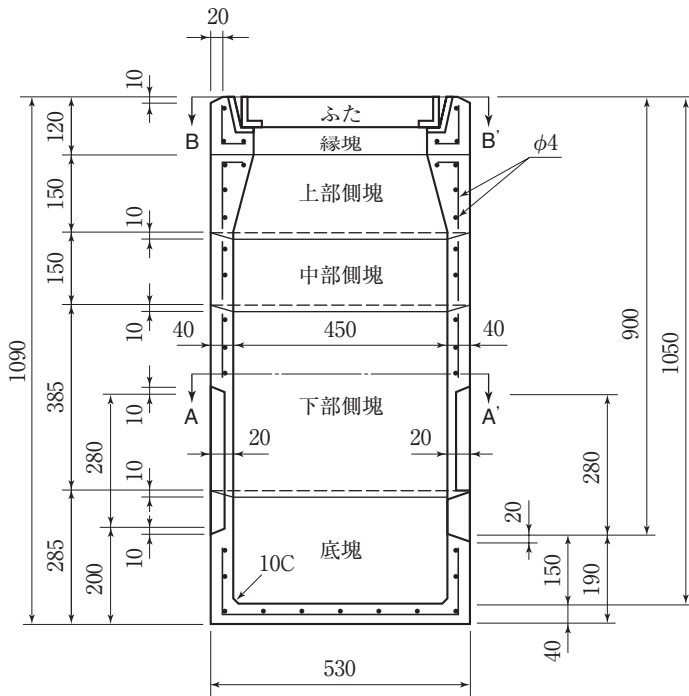

B-B'断面図

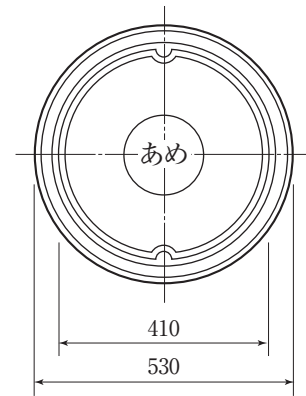

A-A'断面図

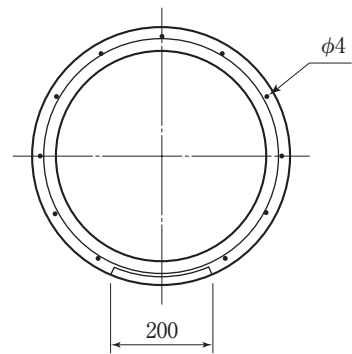

| | |
|---|------|
| 合流式 | 設置場所 |
|  | 宅地外 |

| 呼び | 参考重量 (kg) |
|------|-----------|
| ふ た | 24 |
| 縁 塊 | 36 |
| 上部側塊 | 35 |
| 中部側塊 | 22 |
| 下部側塊 | 52 |
| 底 塊 | 54 |